

## 1. 空気鉄ぼうの作り方

- ①プラスチックのつつを30センチぐらいの長さに切りましょう。  
(つつの中が見やすいようにとう明のつつにしましょう。)

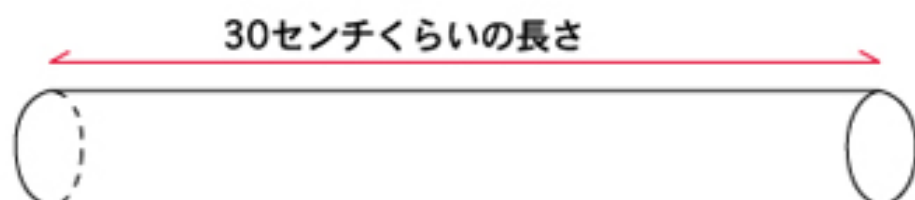

- ②おしぼうを下の図のように作りましょう。  
(工作用木の丸ぼう)

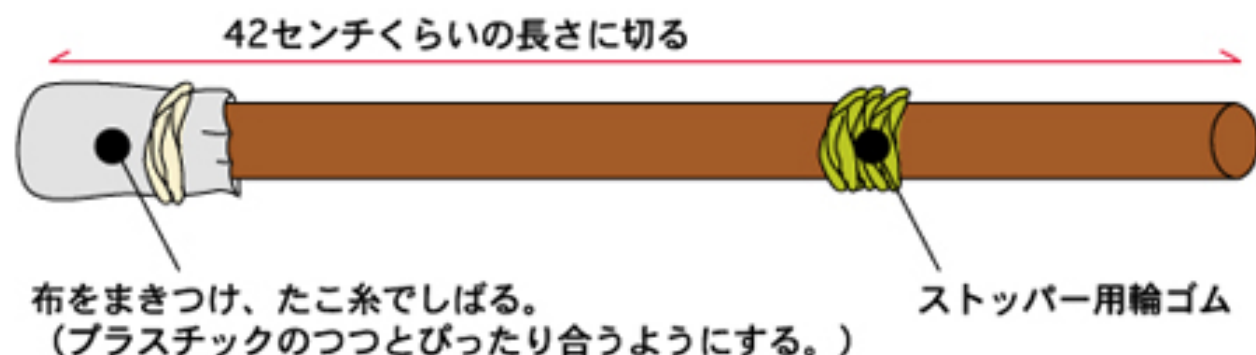

- ③玉を作りましょう。

\*ティッシュペーパーを丸めて  
水をつけた玉でもよい。

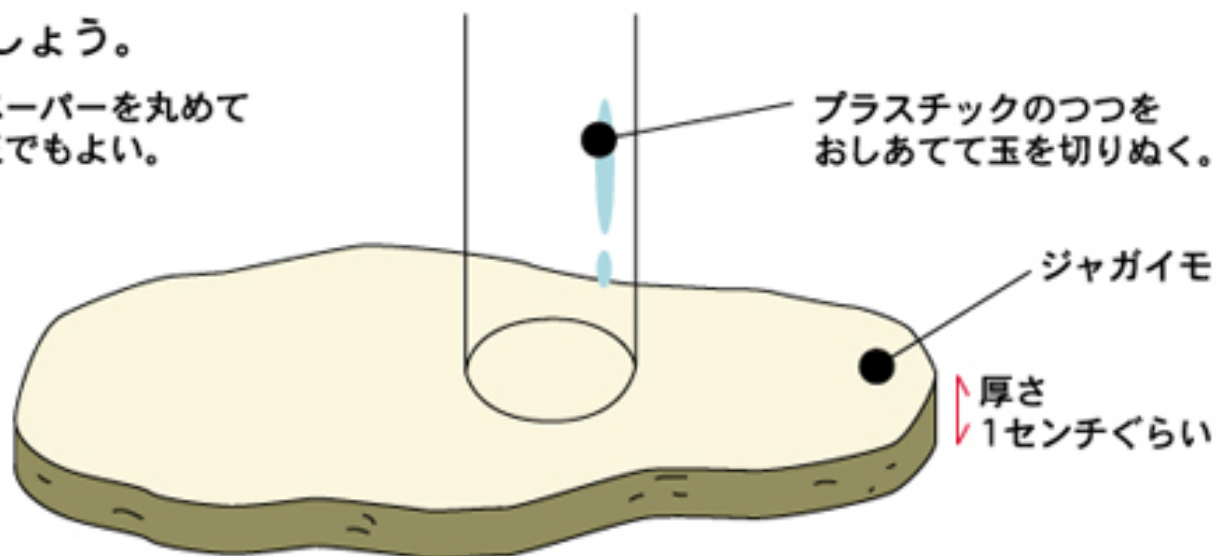

# 空気鉄ぼうで遊ぼう②

4年 組

## 2. 空気鉄ぼうで遊ぼう!

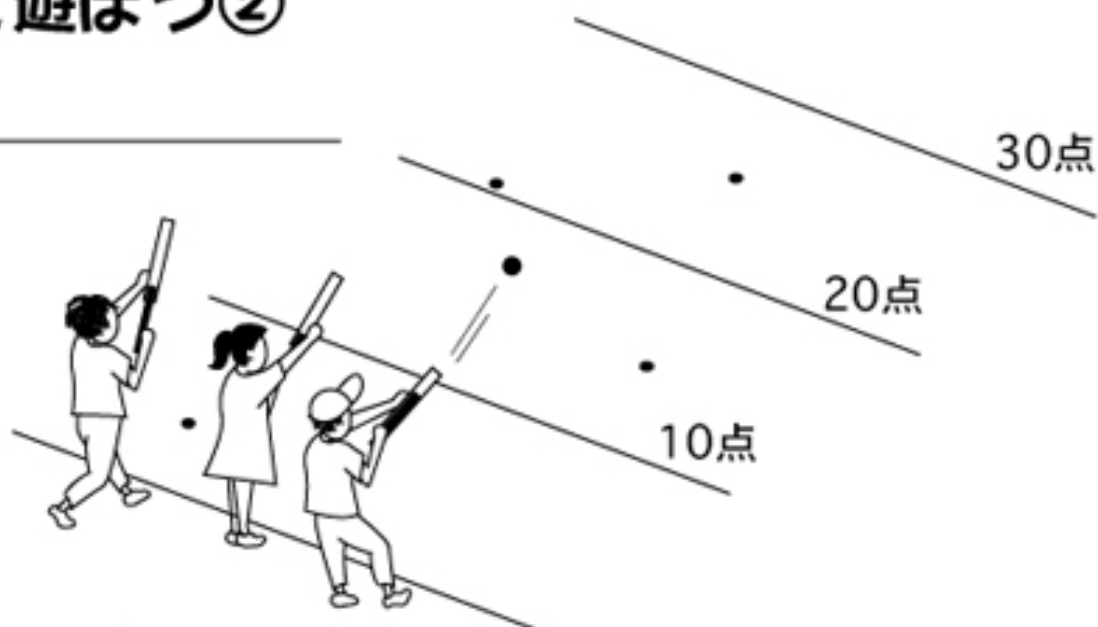

●5回やってあなたは何点とれましたか?

1回目	2回目	3回目	4回目	5回目	合計

## 3. あなたは空気鉄ぼうの玉を遠くへ飛ばすためにどんな工夫をしましたか?

## 4. 空気鉄ぼうの玉が飛ぶ前と飛ぶしゅん間のつつの中の空気をイメージして絵に表してみよう。

●玉が飛ぶ前



●玉が飛ぶしゅん間



【空気でっぼうづくり】空気でっぼうのしくみを図でかいてみよう \_\_\_\_\_

3年 組 番	名 前	
--------	-----	--

●きろくしょう●

つくった時間【	時	分	～	時	分】	天気【	】
気温【		】	まわりの	ようす【		】	

<よいするもの>

<空気でっぼうの作り方>図でかいてみよう

<とばすときのちゅうい>

-----

-----

<よくとぶとばし方をまとめよう>

-----

-----

-----

-----

-----

# 【ペットボトルロケット】とばしてみよう

3年 組 番 名 前

## ●きろくしよう●

つくった時間【 時 分 ~ 時 分】天気【 】  
気温【 】まわりのようす【 】

<よういするもの>

<ペットボトルロケットのつくりを図でかいてみよう>

<とばすときのちゅうい>

## ●よくとんだペットボトルロケットランキング●

ランキングじゅんい	とんだきょり	作った人／とばした人
第1位		
第2位		
第3位		

<よくとんだペットボトルロケットはどんなつくりをしているだろうか>

<よくとんだときのとばし方をまとめよう>

# 【ピストンの中の空気と水のようす】

3年 組 番

名 前

## ●じっけんしてみよう●

【じっけん1】ピストンの中に空気を入れておしてみよう

【じっけん2】ピストンの中に水を入れておしてみよう

【じっけん3】ピストンの中に空気と水を入れておしてみよう

## ●きろくしよう●

つくった時間【 時 分 ~ 時 分】天気【 】

気温【 】まわりのようす【 】

## <よういするもの>

### ●じっけんのようすを図にまとめてみよう●

【じっけん1】ピストンの中に空気を入れておしてみるとどうなただろうか

【じっけん2】ピストンの中に水を入れておしてみるとどうなただろうか

【じっけん3】ピストンの中に空気と水を入れておしてみるとどうなただろうか

## <じっけんするときのちゅうい>

## <じっけんからわかったことをまとめよう>

-----  
-----  
-----  
-----